

بِسْمِ اللّٰهِ الرَّحْمٰنِ الرَّحِیْمِ



پیشکش

پیشکش کی سرکاری: ریجنل ایڈمنسٹریٹر، تعلیم، لاہور، پاکستان
ریجنل ایڈمنسٹریٹر، لاہور، پاکستان

Supply of Furniture and Renovation of Ameer

Ameen School

PC-266/2024/W-50

پیشکش کی سرکاری:

(IUL)266-PR/266/2024/284

ریجنل ایڈمنسٹریٹر:

31 اکتوبر 2024

ریجنل ایڈمنسٹریٹر، لاہور، پاکستان:

5 نومبر

پیشکش کی سرکاری:

پیشکش کی سرکاری: 13 اکتوبر 2025

پیشکش کی سرکاری: ریجنل ایڈمنسٹریٹر، لاہور، پاکستان
پیشکش کی سرکاری، لاہور، پاکستان

3.3.1 3.3.1 ඉදිරිපත් කරනු ලබන ඉදිරිපත් කිරීම් සම්බන්ධයෙන් ප්‍රවේශය ලබාදීම සඳහා අවශ්‍ය වන කාර්යයන් සම්බන්ධව ප්‍රවේශය ලබාදීමේ ක්‍රියාමාර්ගය.

3.3.2 3.3.2 ඉදිරිපත් කරනු ලබන ඉදිරිපත් කිරීම් සම්බන්ධයෙන් ප්‍රවේශය ලබාදීම සඳහා අවශ්‍ය වන කාර්යයන් සම්බන්ධව ප්‍රවේශය ලබාදීමේ ක්‍රියාමාර්ගය.

3.3.2 3.3.2 ඉදිරිපත් කරනු ලබන ඉදිරිපත් කිරීම් සම්බන්ධයෙන් ප්‍රවේශය ලබාදීම සඳහා අවශ්‍ය වන කාර්යයන් සම්බන්ධව ප්‍රවේශය ලබාදීමේ ක්‍රියාමාර්ගය.

3.3.4 3.3.4 ඉදිරිපත් කරනු ලබන ඉදිරිපත් කිරීම් සම්බන්ධයෙන් ප්‍රවේශය ලබාදීම සඳහා අවශ්‍ය වන කාර්යයන් සම්බන්ධව ප්‍රවේශය ලබාදීමේ ක්‍රියාමාර්ගය.

3.3.5 3.3.5 ඉදිරිපත් කරනු ලබන ඉදිරිපත් කිරීම් සම්බන්ධයෙන් ප්‍රවේශය ලබාදීම සඳහා අවශ්‍ය වන කාර්යයන් සම්බන්ධව ප්‍රවේශය ලබාදීමේ ක්‍රියාමාර්ගය.

4. 4.1 4.1 නිර්දේශ කර ඇති ප්‍රවේශය ලබාදීමේ ක්‍රියාමාර්ගය සඳහා අවශ්‍ය වන කාර්යයන් සම්බන්ධව ප්‍රවේශය ලබාදීමේ ක්‍රියාමාර්ගය.

5. 5.1 5.1 ප්‍රවේශය ලබාදීමේ ක්‍රියාමාර්ගය සඳහා අවශ්‍ය වන කාර්යයන් සම්බන්ධව ප්‍රවේශය ලබාදීමේ ක්‍රියාමාර්ගය.

6. 6.1 6.1 නිර්දේශ කර ඇති ප්‍රවේශය ලබාදීමේ ක්‍රියාමාර්ගය සඳහා අවශ්‍ය වන කාර්යයන් සම්බන්ධව ප්‍රවේශය ලබාදීමේ ක්‍රියාමාර්ගය.

6.2 6.2 නිර්දේශ කර ඇති ප්‍රවේශය ලබාදීමේ ක්‍රියාමාර්ගය සඳහා අවශ්‍ය වන කාර්යයන් සම්බන්ධව ප්‍රවේශය ලබාදීමේ ක්‍රියාමාර්ගය.

නගර "විදුලික සැපයීම" යනු ව්‍යවස්ථාපිතව සිදුකරනු ලබන අතර නගර සභාවේ පවත්වාගෙන යාම සඳහා වන නව ක්‍රියාමාර්ග සටහනේ දී සඳහන් කර ඇත.

(ඊ) ව්‍යවස්ථාපිත නගර සභාව

7.1. ව්‍යවස්ථාපිත නගර සභාවේ පවත්වාගෙන යාම සඳහා වන නව ක්‍රියාමාර්ග සටහනේ දී සඳහන් කර ඇත.

7.1.1 ව්‍යවස්ථාපිත නගර සභාවේ (නො. 1)

7.1.2 ව්‍යවස්ථාපිත නගර සභාවේ (නො. 2)

7.1.3 ව්‍යවස්ථාපිත නගර සභාවේ (නො. 3)

7.1.4 ව්‍යවස්ථාපිත නගර සභාවේ (නො. 4)

7.1.5 ව්‍යවස්ථාපිත නගර සභාවේ (නො. 5)

7.1.6 ව්‍යවස්ථාපිත නගර සභාවේ (නො. 6)

8.1. ව්‍යවස්ථාපිත නගර සභාවේ පවත්වාගෙන යාම සඳහා වන නව ක්‍රියාමාර්ග සටහනේ දී සඳහන් කර ඇත.

ව්‍යවස්ථාපිත නගර සභාවේ පවත්වාගෙන යාම සඳහා වන නව ක්‍රියාමාර්ග සටහනේ දී සඳහන් කර ඇත.

8.2. ව්‍යවස්ථාපිත නගර සභාවේ පවත්වාගෙන යාම සඳහා වන නව ක්‍රියාමාර්ග සටහනේ දී සඳහන් කර ඇත.

9.1. ව්‍යවස්ථාපිත නගර සභාවේ පවත්වාගෙන යාම සඳහා වන නව ක්‍රියාමාර්ග සටහනේ දී සඳහන් කර ඇත.

9.2. ව්‍යවස්ථාපිත නගර සභාවේ පවත්වාගෙන යාම සඳහා වන නව ක්‍රියාමාර්ග සටහනේ දී සඳහන් කර ඇත.

9.3. ව්‍යවස්ථාපිත නගර සභාවේ පවත්වාගෙන යාම සඳහා වන නව ක්‍රියාමාර්ග සටහනේ දී සඳහන් කර ඇත.

ව්‍යවස්ථාපිත නගර සභාවේ පවත්වාගෙන යාම සඳහා වන නව ක්‍රියාමාර්ග සටහනේ දී සඳහන් කර ඇත.

10.1. ව්‍යවස්ථාපිත නගර සභාවේ පවත්වාගෙන යාම සඳහා වන නව ක්‍රියාමාර්ග සටහනේ දී සඳහන් කර ඇත.

ව්‍යවස්ථාපිත නගර සභාවේ පවත්වාගෙන යාම සඳහා වන නව ක්‍රියාමාර්ග සටහනේ දී සඳහන් කර ඇත.

24.2. Կառուցվածքային ծրագրի ներդրումը կազմի 2,500,000 (երկու միլիարդ հինգյուզ հազար դրամ)։

ա) Համաձայն առաջին սրահի սահմանում և քաղաքապետարանի կողմից սահմանված հատվածում կառուցվածքային ծրագրի մասին հիմնական պայմանագրի կնքման օրվան հետևանքով կառուցվածքային ծրագրի արժեքի 15% (հինգ միլիարդ հինգյուզ հազար դրամ) կտրամադրվի քաղաքապետարանի կողմից սահմանված հատվածում։

բ) Տարածքային ծրագրի սահմանում (բ) սրահի սահմանում կառուցվածքային ծրագրի մասին հիմնական պայմանագրի կնքման օրվան հետևանքով կառուցվածքային ծրագրի արժեքի 10% (երեք միլիարդ հինգյուզ հազար դրամ) կտրամադրվի քաղաքապետարանի կողմից սահմանված հատվածում։

գ) Տարածքային ծրագրի սահմանում (գ) սրահի սահմանում կառուցվածքային ծրագրի մասին հիմնական պայմանագրի կնքման օրվան հետևանքով կառուցվածքային ծրագրի արժեքի 5% (մեկ միլիարդ հինգյուզ հազար դրամ) կտրամադրվի քաղաքապետարանի կողմից սահմանված հատվածում։

դ) Կառուցվածքային ծրագրի սահմանում (դ) սրահի սահմանում կառուցվածքային ծրագրի մասին հիմնական պայմանագրի կնքման օրվան հետևանքով կառուցվածքային ծրագրի արժեքի 5% (մեկ միլիարդ հինգյուզ հազար դրամ) կտրամադրվի քաղաքապետարանի կողմից սահմանված հատվածում։

පනතින් පරිහැර කිරීමේ පනත යටතේ පනතින් පරිහැර කිරීමේ පනත යටතේ පනතින් පරිහැර කිරීමේ පනත

32.3. පනතින් පරිහැර කිරීමේ පනත යටතේ පනතින් පරිහැර කිරීමේ පනත යටතේ පනතින් පරිහැර කිරීමේ පනත

32.4. පනතින් පරිහැර කිරීමේ පනත යටතේ පනතින් පරිහැර කිරීමේ පනත යටතේ පනතින් පරිහැර කිරීමේ පනත

32.5. පනතින් පරිහැර කිරීමේ පනත යටතේ පනතින් පරිහැර කිරීමේ පනත යටතේ පනතින් පරිහැර කිරීමේ පනත

33.1. පනතින් පරිහැර කිරීමේ පනත යටතේ පනතින් පරිහැර කිරීමේ පනත යටතේ පනතින් පරිහැර කිරීමේ පනත

33. දැනට පවතින පනතින් පරිහැර කිරීමේ පනත

33.2. පනතින් පරිහැර කිරීමේ පනත යටතේ පනතින් පරිහැර කිරීමේ පනත යටතේ පනතින් පරිහැර කිරීමේ පනත

33.3. පනතින් පරිහැර කිරීමේ පනත යටතේ පනතින් පරිහැර කිරීමේ පනත යටතේ පනතින් පරිහැර කිරීමේ පනත

(ඔබට) තමා රැකගත් සේවයේ වැඩසටහනේ දායකත්වය ලබාදීමට
ඉඩකඩක් ලබාදීම.

(ඊ) දැනටමත් භාවිතයේ 11.03 වසරේදී ආරම්භ කළ සේවයේ නිරත
වීමට ඉඩකඩක් ලබාදීමට සූදානම් වීමට, එමඟින් ආරම්භක
සේවකයන්, ආරම්භක සේවකයන් සඳහා සේවයේ නිරත
වීමට ඉඩකඩක් ලබාදීමට සූදානම් වීමට.

.37.1 **37. ජනපතිවරයාගේ**
සේවකයන්ගේ
සේවයේ නිරත වීමට

ඉඩකඩක් ලබාදීමට සූදානම් වීමට, ආරම්භක සේවකයන් සඳහා සේවයේ නිරත
වීමට ඉඩකඩක් ලබාදීමට සූදානම් වීමට, එමඟින් ආරම්භක
සේවකයන්, ආරම්භක සේවකයන් සඳහා සේවයේ නිරත
වීමට ඉඩකඩක් ලබාදීමට සූදානම් වීමට.
(උ) ඉඩකඩක් ලබාදීමට සූදානම් වීමට, ආරම්භක සේවකයන් සඳහා සේවයේ නිරත
වීමට ඉඩකඩක් ලබාදීමට සූදානම් වීමට.

(1) ඉඩකඩක් ලබාදීමට සූදානම් වීමට, ආරම්භක සේවකයන් සඳහා සේවයේ නිරත
වීමට ඉඩකඩක් ලබාදීමට සූදානම් වීමට;

(2) ඉඩකඩක් ලබාදීමට සූදානම් වීමට;

(3) සේවකයන් සඳහා සේවයේ නිරත වීමට ඉඩකඩක් ලබාදීමට සූදානම් වීමට;
සේවකයන් සඳහා සේවයේ නිරත වීමට ඉඩකඩක් ලබාදීමට සූදානම් වීමට;

(4) සේවකයන් සඳහා සේවයේ නිරත වීමට ඉඩකඩක් ලබාදීමට සූදානම් වීමට;

(5) සේවකයන් සඳහා සේවයේ නිරත වීමට ඉඩකඩක් ලබාදීමට සූදානම් වීමට;

(6) සේවකයන් සඳහා සේවයේ නිරත වීමට ඉඩකඩක් ලබාදීමට සූදානම් වීමට;
සේවකයන් සඳහා සේවයේ නිරත වීමට ඉඩකඩක් ලබාදීමට සූදානම් වීමට;

(7) ඉඩකඩක් ලබාදීමට සූදානම් වීමට සූදානම් වීමට;

(ඊ) දැනටමත් භාවිතයේ සේවයේ නිරත වීමට ඉඩකඩක් ලබාදීමට සූදානම් වීමට,
ඉඩකඩක් ලබාදීමට සූදානම් වීමට, එමඟින් ආරම්භක
සේවකයන්, ආරම්භක සේවකයන් සඳහා සේවයේ නිරත
වීමට ඉඩකඩක් ලබාදීමට සූදානම් වීමට.
සේවකයන් සඳහා සේවයේ නිරත වීමට ඉඩකඩක් ලබාදීමට සූදානම් වීමට.

(1) ඉඩකඩක් ලබාදීමට සූදානම් වීමට, ආරම්භක සේවකයන් සඳහා සේවයේ නිරත
වීමට ඉඩකඩක් ලබාදීමට සූදානම් වීමට;
ඉඩකඩක් ලබාදීමට සූදානම් වීමට, ආරම්භක සේවකයන් සඳහා සේවයේ නිරත
වීමට ඉඩකඩක් ලබාදීමට සූදානම් වීමට;

(2) ඉඩකඩක් ලබාදීමට සූදානම් වීමට, ආරම්භක සේවකයන් සඳහා සේවයේ නිරත
වීමට ඉඩකඩක් ලබාදීමට සූදානම් වීමට;
ඉඩකඩක් ලබාදීමට සූදානම් වීමට, ආරම්භක සේවකයන් සඳහා සේවයේ නිරත
වීමට ඉඩකඩක් ලබාදීමට සූදානම් වීමට;

...
...
...

(9) ...

...
...
...

(10) ...

...
...
...

...
...
...

(12) ...

...
...
...

(13) ...

...
...
...

(15) ...

...
...
...

(س) ...

...
...
...

...
...
...

3 - සේවය

අඛණ්ඩව පවත්වා ගැනීමේ ක්‍රියාමාර්ගය

38.1. 38.1 "සේවාවේ වෙනස් කිරීම්" යනු සේවාවේ වෙනස් කිරීම්, ඊට අදාළව පවත්වා ගැනීමේ ක්‍රියාමාර්ගයේ වෙනස් කිරීම් වේ.

38.2. 38.2 "සේවාවේ වෙනස් කිරීම්" යනු සේවාවේ වෙනස් කිරීම්, ඊට අදාළව පවත්වා ගැනීමේ ක්‍රියාමාර්ගයේ වෙනස් කිරීම් වේ.

38.3. 38.3 "සේවාවේ වෙනස් කිරීම්" යනු සේවාවේ වෙනස් කිරීම්, ඊට අදාළව පවත්වා ගැනීමේ ක්‍රියාමාර්ගයේ වෙනස් කිරීම් වේ.

38.4. 38.4 "සේවාවේ වෙනස් කිරීම්" යනු සේවාවේ වෙනස් කිරීම්, ඊට අදාළව පවත්වා ගැනීමේ ක්‍රියාමාර්ගයේ වෙනස් කිරීම් වේ.

38.5. 38.5 "සේවාවේ වෙනස් කිරීම්" යනු සේවාවේ වෙනස් කිරීම්, ඊට අදාළව පවත්වා ගැනීමේ ක්‍රියාමාර්ගයේ වෙනස් කිරීම් වේ.

38.6. 38.6 "සේවාවේ වෙනස් කිරීම්" යනු සේවාවේ වෙනස් කිරීම්, ඊට අදාළව පවත්වා ගැනීමේ ක්‍රියාමාර්ගයේ වෙනස් කිරීම් වේ.

38.7. 38.7 "සේවාවේ වෙනස් කිරීම්" යනු සේවාවේ වෙනස් කිරීම්, ඊට අදාළව පවත්වා ගැනීමේ ක්‍රියාමාර්ගයේ වෙනස් කිරීම් වේ.

38.7. 38.7 "සේවාවේ වෙනස් කිරීම්" යනු සේවාවේ වෙනස් කිරීම්, ඊට අදාළව පවත්වා ගැනීමේ ක්‍රියාමාර්ගයේ වෙනස් කිරීම් වේ.

39.1. 39.1 "සේවාවේ වෙනස් කිරීම්" යනු සේවාවේ වෙනස් කිරීම්, ඊට අදාළව පවත්වා ගැනීමේ ක්‍රියාමාර්ගයේ වෙනස් කිරීම් වේ.

- 39.2. අඛණ්ඩව පවතින ආර්ථිකයේ වැඩිපුරකින් නොමැති වූ විට, ආර්ථිකයේ වැඩිපුරකින් නොමැති වූ විට, ආර්ථිකයේ වැඩිපුරකින් නොමැති වූ විට, ආර්ථිකයේ වැඩිපුරකින් නොමැති වූ විට.
- 39.3. ආර්ථිකයේ වැඩිපුරකින් නොමැති වූ විට, ආර්ථිකයේ වැඩිපුරකින් නොමැති වූ විට, ආර්ථිකයේ වැඩිපුරකින් නොමැති වූ විට, ආර්ථිකයේ වැඩිපුරකින් නොමැති වූ විට.
- 40.1. සංරක්ෂණය සහ සංරක්ෂණය වලට අදාළව, සංරක්ෂණය සහ සංරක්ෂණය වලට අදාළව, සංරක්ෂණය සහ සංරක්ෂණය වලට අදාළව, සංරක්ෂණය සහ සංරක්ෂණය වලට අදාළව.
- 40.2. 37.1 ක්ව එහි පිටුපසට එල්ලවීම, සංරක්ෂණය සහ සංරක්ෂණය වලට අදාළව, සංරක්ෂණය සහ සංරක්ෂණය වලට අදාළව, සංරක්ෂණය සහ සංරක්ෂණය වලට අදාළව.
- 41.1. සංරක්ෂණය සහ සංරක්ෂණය වලට අදාළව, සංරක්ෂණය සහ සංරක්ෂණය වලට අදාළව, සංරක්ෂණය සහ සංරක්ෂණය වලට අදාළව, සංරක්ෂණය සහ සංරක්ෂණය වලට අදාළව.
- 41.2. සංරක්ෂණය සහ සංරක්ෂණය වලට අදාළව, සංරක්ෂණය සහ සංරක්ෂණය වලට අදාළව, සංරක්ෂණය සහ සංරක්ෂණය වලට අදාළව, සංරක්ෂණය සහ සංරක්ෂණය වලට අදාළව.
- 41.3. සංරක්ෂණය සහ සංරක්ෂණය වලට අදාළව, සංරක්ෂණය සහ සංරක්ෂණය වලට අදාළව, සංරක්ෂණය සහ සංරක්ෂණය වලට අදාළව, සංරක්ෂණය සහ සංරක්ෂණය වලට අදාළව.
- 42.1. සංරක්ෂණය සහ සංරක්ෂණය වලට අදාළව, සංරක්ෂණය සහ සංරක්ෂණය වලට අදාළව, සංරක්ෂණය සහ සංරක්ෂණය වලට අදාළව, සංරක්ෂණය සහ සංරක්ෂණය වලට අදාළව.
- 42.2. සංරක්ෂණය සහ සංරක්ෂණය වලට අදාළව, සංරක්ෂණය සහ සංරක්ෂණය වලට අදාළව, සංරක්ෂණය සහ සංරක්ෂණය වලට අදාළව, සංරක්ෂණය සහ සංරක්ෂණය වලට අදාළව.

- 45.45. ٽريڊنگ ڪارڊ جي ذريعي ڪاروبار ۽ ڪم ۾ تبديلين جو اعلان ۽ ٽريڊنگ ڪارڊ جي ذريعي ڪاروبار ۽ ڪم ۾ تبديلين جو اعلان.
- 46.46. ٽريڊنگ ڪارڊ جي ذريعي ڪاروبار ۽ ڪم ۾ تبديلين جو اعلان، اڪريل نوٽيفڪيشن ۽ مارڪيٽنگ ڪارڊ جي ذريعي ڪاروبار ۽ ڪم ۾ تبديلين جو اعلان.
- 47.47. ٽريڊنگ ڪارڊ جي ذريعي ڪاروبار ۽ ڪم ۾ تبديلين جو اعلان، ٽريڊنگ ڪارڊ جي ذريعي ڪاروبار ۽ ڪم ۾ تبديلين جو اعلان.
- 48.48. ٽريڊنگ ڪارڊ جي ذريعي ڪاروبار ۽ ڪم ۾ تبديلين جو اعلان، ٽريڊنگ ڪارڊ جي ذريعي ڪاروبار ۽ ڪم ۾ تبديلين جو اعلان.

ඡේදය - 2	
සේවයේ යෙදවීමේ ක්ෂේත්‍රය	
1. සේවයේ යෙදවීමේ ක්ෂේත්‍රය	
1.1	සේවයේ යෙදවීමේ ක්ෂේත්‍රය
1.2	අදාළ ක්ෂේත්‍රය
2. සේවයේ යෙදවීමේ ක්ෂේත්‍රයේ සම්බන්ධතාවය	
2.1	අදාළ ක්ෂේත්‍රයේ සේවයේ යෙදවීමේ ක්ෂේත්‍රයේ සම්බන්ධතාවය
2.2	අදාළ ක්ෂේත්‍රයේ සේවයේ යෙදවීමේ ක්ෂේත්‍රයේ සම්බන්ධතාවය (IUL)266-PR/266/2024/284
3. සේවයේ යෙදවීමේ ක්ෂේත්‍රයේ සම්බන්ධතාවය	
3.1	සේවයේ යෙදවීමේ ක්ෂේත්‍රයේ සම්බන්ධතාවය
	සේවයේ යෙදවීමේ ක්ෂේත්‍රයේ සම්බන්ධතාවය (අදාළ ක්ෂේත්‍රය)
	සේවයේ යෙදවීමේ ක්ෂේත්‍රයේ සම්බන්ධතාවය (සේවයේ යෙදවීමේ ක්ෂේත්‍රය)
3.2	සේවයේ යෙදවීමේ ක්ෂේත්‍රයේ සම්බන්ධතාවය (සේවයේ යෙදවීමේ ක්ෂේත්‍රය) 60 ක්ෂේත්‍රය
4. සේවයේ යෙදවීමේ ක්ෂේත්‍රයේ සම්බන්ධතාවය	
4.1	සේවයේ යෙදවීමේ ක්ෂේත්‍රයේ සම්බන්ධතාවය (සේවයේ යෙදවීමේ ක්ෂේත්‍රය) සේවයේ යෙදවීමේ ක්ෂේත්‍රයේ සම්බන්ධතාවය
4.2	සේවයේ යෙදවීමේ ක්ෂේත්‍රයේ සම්බන්ධතාවය (සේවයේ යෙදවීමේ ක්ෂේත්‍රය) සේවයේ යෙදවීමේ ක්ෂේත්‍රයේ සම්බන්ධතාවය 3.2 ක්ෂේත්‍රය
4.3	සේවයේ යෙදවීමේ ක්ෂේත්‍රයේ සම්බන්ධතාවය (සේවයේ යෙදවීමේ ක්ෂේත්‍රය) සේවයේ යෙදවීමේ ක්ෂේත්‍රයේ සම්බන්ධතාවය 90 ක්ෂේත්‍රය
5. සේවයේ යෙදවීමේ ක්ෂේත්‍රයේ සම්බන්ධතාවය	
සේවයේ යෙදවීමේ ක්ෂේත්‍රයේ සම්බන්ධතාවය	සේවයේ යෙදවීමේ ක්ෂේත්‍රයේ සම්බන්ධතාවය
	සේවයේ යෙදවීමේ ක්ෂේත්‍රයේ සම්බන්ධතාවය
	සේවයේ යෙදවීමේ ක්ෂේත්‍රයේ සම්බන්ධතාවය
	සේවයේ යෙදවීමේ ක්ෂේත්‍රයේ සම්බන්ධතාවය

حصہ تیس - 3
تعمیراتی کاموں کے لیے

1. تعمیراتی کاموں کے لیے		
	1.1	معماری ممبر
	1.2	معماری ممبر کی جانب سے منظور کردہ اور ان کے
	1.3	معماری ممبر کے پاس
	1.4	پلاننگ بورڈ کی طرف سے منظور کردہ اور ان کے پاس
	1.5	پلاننگ بورڈ کے پاس
	1.6	سٹیٹس ممبر
	1.7	پرکھنے اور ان کے
2. تعمیراتی کاموں کے لیے (ناپورا لیا گیا اور اس کے لیے وارنٹوں کے ذریعے، اس کے لیے وارنٹوں کے ذریعے وارنٹوں کے ذریعے)		
		#
3. اپسٹریٹ کے لیے		

ඡේදය - 4

දැනුම් සැලසුම් කොටසේ වැටුප්

දැනුම් සැලසුම් කොටසේ වැටුප්				
අංකය	දැනුම් සැලසුම් කොටසේ වැටුප්	දැනුම් සැලසුම් කොටසේ වැටුප්	#	
ඡේදය				
දැනුම් සැලසුම් කොටසේ වැටුප්				
අංකය	දැනුම් සැලසුම් කොටසේ වැටුප්	දැනුම් සැලසුම් කොටසේ වැටුප්	දැනුම් සැලසුම් කොටසේ වැටුප්	#
ඡේදය				

6 වන කොටස

සේවා සංවර්ධන කොමසාරිස්වරයාගේ කාර්යයක් සම්බන්ධව පැමිණිලි කිරීමේ කාර්යයක්

පැමිණිලි කිරීමේ කාර්යයක් අංකය	පැමිණිලි කිරීමේ කාර්යයක් සම්බන්ධව පැමිණිලි කිරීමේ කාර්යයක්	පැමිණිලි කිරීමේ කාර්යයක් අංකය
100	100 x අය / අය / අය (අය / අය / අය)	අය
100	අය	

ބަޔާންކުރުމުގެ ފޯމް
(ބޭނުންކުރާ ފަރާތްގެ ބޭނުންކުރާ ފޯމް)

Form of Bid Security (Bank Guarantee)

WHEREAS,[name of Bidder] (hereinafter called “the Bidder”) [company registration number] has submitted his Bid for the Project no.....issued by the Secretariat of Kulhudhuffushi City Council onfor construction of[name of Contract] (hereinafter called “the Bid”) under Invitation of bidders No. [Announcement Number]

KNOW ALL PEOPLE by these presents that We [name of Bank] of [name of country] having our registered office at (hereinafter called “the Bank”) are bound unto[name of Purchaser] (hereinafter called “the Purchaser”) in the sum of * for which payment well and truly to be made to the said Purchaser, the Bank binds itself, its successors, and assigns by these presents.

SEALED with the Common Seal of the said Bank thisday of20.....

THE CONDITIONS of this obligation are:

- (1) If, after Bid opening, the Bidder withdraws his Bid during the period of Bid validity specified in the Form of Bid; or
(2) If the Bidder having been notified of the acceptance of his Bid by the Purchaser during the period of Bid validity:
(a) fails or refuses to execute the Form of Agreement in accordance with the Instructions to Bidders, if required; or
(b) fails or refuses to furnish the Performance Security, in accordance with the Instruction to Bidders; or
(c) does not accept the correction of the Bid Price pursuant to Clause 27,

* The Bidder should insert the amount of the Guarantee in words and figures denominated in Maldivian Rufiyaa. This figure should be the same as shown in Clause 28.1 of the Instructions to Bidders.

we undertake to pay to the Purchaser up to the above amount upon receipt of his first written demand, without the Purchaser’s having to substantiate his demand, provided that in his demand the Purchaser will note that the amount claimed by him is due to him owing to the occurrence of one or any of the three conditions, specifying the occurred condition or conditions.

This Guarantee will remain in force up to and including the date days after the deadline for submission of bids as such deadline is stated in the Instructions to Bidders or as it may be extended by the Purchaser, notice of which extension(s) to the Bank is hereby waived. Any demand in respect of this Guarantee should reach the Bank not later than the above date.

DATE..... SIGNATURE OF THE BANK

WITNESS SEAL

[signature, name, and address]

2.9. උතුරු දිශාවේ පිහිටි ගොඩනැගිලිවල, පිටත, උතුරු, පිටත, පිටත සහ පිටත දිශාවලින් ගොඩනැගිලිවලට සම්පූර්ණව වැසීමක් සිදු කළ යුතුය.

2.10. උතුරු දිශාවේ පිහිටි ගොඩනැගිලිවලට (2 වන ඡේද) වැසීමක් සිදු කළ යුතුය.

2.11. උතුරු දිශාවේ පිහිටි ගොඩනැගිලිවලට 4360 කොටු

3. පිටත දිශාවේ පිහිටි ගොඩනැගිලිවලට:

3.1. පිටත දිශාවේ පිහිටි ගොඩනැගිලිවලට සම්පූර්ණව වැසීමක් සිදු කළ යුතුය.

3.2. පිටත දිශාවේ පිහිටි ගොඩනැගිලිවලට 5 කොටු

3.3. උතුරු දිශාවේ පිහිටි ගොඩනැගිලිවලට සම්පූර්ණව වැසීමක් සිදු කළ යුතුය.

3.4. පිටත දිශාවේ පිහිටි ගොඩනැගිලිවලට සම්පූර්ණව වැසීමක් සිදු කළ යුතුය.

3.5. උතුරු දිශාවේ පිහිටි ගොඩනැගිලිවලට සම්පූර්ණව වැසීමක් සිදු කළ යුතුය.

3.6. උතුරු දිශාවේ පිහිටි ගොඩනැගිලිවලට සම්පූර්ණව වැසීමක් සිදු කළ යුතුය.

3.7. පිටත දිශාවේ පිහිටි ගොඩනැගිලිවලට සම්පූර්ණව වැසීමක් සිදු කළ යුතුය.

3.8. උතුරු දිශාවේ පිහිටි ගොඩනැගිලිවලට සම්පූර්ණව වැසීමක් සිදු කළ යුතුය.

4. පිටත දිශාවේ පිහිටි ගොඩනැගිලිවලට:

4.1. පිටත දිශාවේ පිහිටි ගොඩනැගිලිවලට සම්පූර්ණව වැසීමක් සිදු කළ යුතුය.

4.2. පිටත දිශාවේ පිහිටි ගොඩනැගිලිවලට සම්පූර්ණව වැසීමක් සිදු කළ යුතුය.

4.3. පිටත දිශාවේ පිහිටි ගොඩනැගිලිවලට 3 කොටු

4.4. පිටත දිශාවේ පිහිටි ගොඩනැගිලිවලට සම්පූර්ණව වැසීමක් සිදු කළ යුතුය.

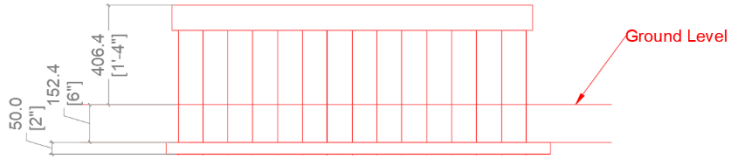

4.5. පිටත දිශාවේ පිහිටි ගොඩනැගිලිවලට සම්පූර්ණව වැසීමක් සිදු කළ යුතුය.

4.6. පිටත දිශාවේ පිහිටි ගොඩනැගිලිවලට සම්පූර්ණව වැසීමක් සිදු කළ යුතුය.

4.7. පිටත දිශාවේ පිහිටි ගොඩනැගිලිවලට සම්පූර්ණව වැසීමක් සිදු කළ යුතුය.

4.8. පිටත දිශාවේ පිහිටි ගොඩනැගිලිවලට සම්පූර්ණව වැසීමක් සිදු කළ යුතුය.

4.9. පිටත දිශාවේ පිහිටි ගොඩනැගිලිවලට සම්පූර්ණව වැසීමක් සිදු කළ යුතුය.

- 7.5 արճեր արճեր արճեր արճեր արճեր արճեր արճեր արճեր արճեր արճեր
- 7.6 արճեր արճեր արճեր արճեր արճեր արճեր արճեր արճեր արճեր արճեր
- 7.7 արճեր արճեր արճեր արճեր արճեր արճեր արճեր արճեր արճեր արճեր
- 7.8 արճեր արճեր արճեր արճեր արճեր արճեր արճեր արճեր արճեր արճեր

8. սրահներ արճեր արճեր:

- 8.1 արճեր արճեր արճեր արճեր արճեր արճեր արճեր արճեր արճեր արճեր
- 8.2 արճեր արճեր արճեր արճեր արճեր արճեր արճեր արճեր արճեր արճեր
- 8.3 արճեր արճեր արճեր արճեր արճեր արճեր արճեր արճեր արճեր արճեր
- 8.4 արճեր արճեր արճեր արճեր արճեր արճեր արճեր արճեր արճեր արճեր
- 8.5 արճեր արճեր արճեր արճեր արճեր արճեր արճեր արճեր արճեր արճեր
- 8.6 արճեր արճեր արճեր արճեր արճեր արճեր արճեր արճեր արճեր արճեր
- 8.7 արճեր արճեր արճեր արճեր արճեր արճեր արճեր արճեր արճեր արճեր
- 8.8 արճեր արճեր արճեր արճեր արճեր արճեր արճեր արճեր արճեր արճեր
- 8.9 արճեր արճեր արճեր արճեր արճեր արճեր արճեր արճեր արճեր արճեր

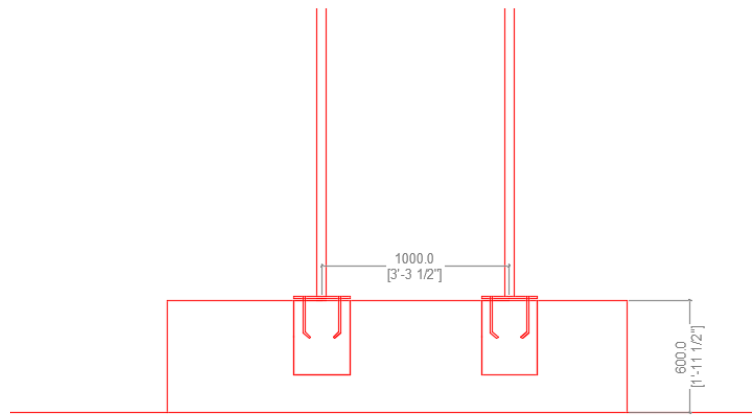
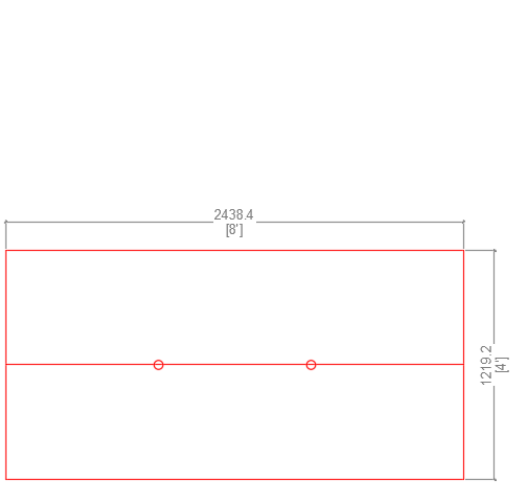

18.12 ඉදිකිරීමේදී ඉහළින් සඳහන් කර ඇති සියලුම කටයුතු සම්බන්ධයෙන් සලකා බැලිය යුතුය.

18.13 ඉදිකිරීමේදී ඉහළින් සඳහන් කර ඇති සියලුම කටයුතු සම්බන්ධයෙන් සලකා බැලිය යුතුය. ඉහළින් සඳහන් කර ඇති සියලුම කටයුතු සම්බන්ධයෙන් සලකා බැලිය යුතුය.

18.14 ඉදිකිරීමේදී ඉහළින් සඳහන් කර ඇති සියලුම කටයුතු සම්බන්ධයෙන් සලකා බැලිය යුතුය. 600 * 300 ඉදිකිරීමේදී ඉහළින් සඳහන් කර ඇති සියලුම කටයුතු සම්බන්ධයෙන් සලකා බැලිය යුතුය.

18.15 ඉදිකිරීමේදී ඉහළින් සඳහන් කර ඇති සියලුම කටයුතු සම්බන්ධයෙන් සලකා බැලිය යුතුය.

18.16 ඉදිකිරීමේදී ඉහළින් සඳහන් කර ඇති සියලුම කටයුතු සම්බන්ධයෙන් සලකා බැලිය යුතුය.

18.17 ඉදිකිරීමේදී ඉහළින් සඳහන් කර ඇති සියලුම කටයුතු සම්බන්ධයෙන් සලකා බැලිය යුතුය. 3 ඉදිකිරීමේදී ඉහළින් සඳහන් කර ඇති සියලුම කටයුතු සම්බන්ධයෙන් සලකා බැලිය යුතුය.

18.18 ඉදිකිරීමේදී ඉහළින් සඳහන් කර ඇති සියලුම කටයුතු සම්බන්ධයෙන් සලකා බැලිය යුතුය.

18.19 ඉදිකිරීමේදී ඉහළින් සඳහන් කර ඇති සියලුම කටයුතු සම්බන්ධයෙන් සලකා බැලිය යුතුය.

18.20 ඉදිකිරීමේදී ඉහළින් සඳහන් කර ඇති සියලුම කටයුතු සම්බන්ධයෙන් සලකා බැලිය යුතුය. 1/2 ඉදිකිරීමේදී ඉහළින් සඳහන් කර ඇති සියලුම කටයුතු සම්බන්ධයෙන් සලකා බැලිය යුතුය.

18.21 ඉදිකිරීමේදී ඉහළින් සඳහන් කර ඇති සියලුම කටයුතු සම්බන්ධයෙන් සලකා බැලිය යුතුය. 4 ඉදිකිරීමේදී ඉහළින් සඳහන් කර ඇති සියලුම කටයුතු සම්බන්ධයෙන් සලකා බැලිය යුතුය.

18.22 ඉදිකිරීමේදී ඉහළින් සඳහන් කර ඇති සියලුම කටයුතු සම්බන්ධයෙන් සලකා බැලිය යුතුය. ඉහළින් සඳහන් කර ඇති සියලුම කටයුතු සම්බන්ධයෙන් සලකා බැලිය යුතුය.



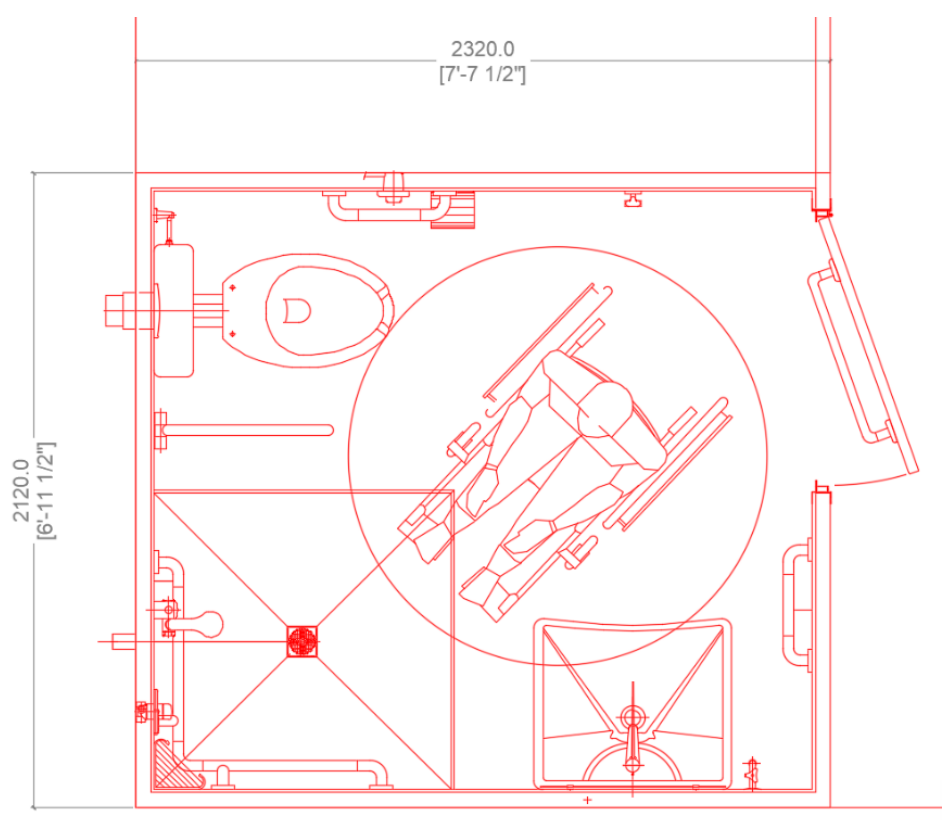

18.23 (ඉදිකිරීමේදී ඉහළින් සඳහන් කර ඇති සියලුම කටයුතු සම්බන්ධයෙන් සලකා බැලිය යුතුය.)

18.24 ඉදිකිරීමේදී ඉහළින් සඳහන් කර ඇති සියලුම කටයුතු සම්බන්ධයෙන් සලකා බැලිය යුතුය.

18.25 ඉදිකිරීමේදී ඉහළින් සඳහන් කර ඇති සියලුම කටයුතු සම්බන්ධයෙන් සලකා බැලිය යුතුය.



21. කුරුමා කුටිය

නම	විස්තරය
	<p>විස්තරය</p> <ul style="list-style-type: none"> • 800*1200 උපරිමය • 3 කොටස්
	<p>විස්තරය</p> <ul style="list-style-type: none"> • 16 කොටස් • කුරුමා කුටියේ භාවිත කළ යුතුය
	<p>විස්තරය</p> <ul style="list-style-type: none"> • 120 කොටස් • කුරුමා කුටියේ භාවිත කළ යුතුය • කොටස් 260 - 300 උපරිමය
	<p>විස්තරය (කොටස් 12 කොටස්)</p> <ul style="list-style-type: none"> • කුරුමා කුටියේ භාවිත කළ යුතුය • 12 කොටස්

	<p>දැනට පවතින සේවයේ ස්ථාන</p> <ul style="list-style-type: none"> • 3 ස්ථාන • 18 අධ්‍යක්ෂ ජනරාල් සේවයේ ස්ථාන • 6 ප්‍රධාන නිලධාරීන්
	<p>අවුරුදු</p> <ul style="list-style-type: none"> • 4 වසර • නව තාක්ෂණයන් භාවිතය • පුද්ගලික සේවයේ ස්ථාන සහිතව • සේවය
	<p>අවුරුදු</p> <ul style="list-style-type: none"> • 25 වසර

	<p>සවිස්තර</p> <ul style="list-style-type: none"> • 25 ලීටර් පිටු • 3 මට්ටම් • 18 ජාලයකට සවිස්ථ කර ඇති ජාලයක් • ජාලයකට සවිස්ථ කර ඇති ජාලයක් • 18 ජාලයකට සවිස්ථ කර ඇති ජාලයක්
	<p>විස්තර</p> <ul style="list-style-type: none"> • 26 ජාලයක් • ජාලයකට සවිස්ථ කර ඇති ජාලයක්
	<p>සවිස්තර</p> <ul style="list-style-type: none"> • 26 ජාලයක් • ජාලයකට සවිස්ථ කර ඇති ජාලයක්

22. ව්‍යවස්ථාපිත වශයෙන් සඳහන් කර ඇති සියලුම කාර්යාල සංවිධාන කටයුතු සඳහා පමණි.

- 22.1 ව්‍යවස්ථාපිත වශයෙන් සඳහන් කර ඇති සියලුම කාර්යාල සංවිධාන කටයුතු සඳහා පමණි.
- 22.2 ව්‍යවස්ථාපිත වශයෙන් සඳහන් කර ඇති සියලුම කාර්යාල සංවිධාන කටයුතු සඳහා පමණි. අදාළ කාර්යාල සංවිධාන කටයුතු සඳහා පමණි.
- 22.3 ව්‍යවස්ථාපිත වශයෙන් සඳහන් කර ඇති සියලුම කාර්යාල සංවිධාන කටයුතු සඳහා පමණි. අදාළ කාර්යාල සංවිධාන කටයුතු සඳහා පමණි.
- 22.4 ව්‍යවස්ථාපිත වශයෙන් සඳහන් කර ඇති සියලුම කාර්යාල සංවිධාන කටයුතු සඳහා පමණි. අදාළ කාර්යාල සංවිධාන කටයුතු සඳහා පමණි.
- 22.5 ව්‍යවස්ථාපිත වශයෙන් සඳහන් කර ඇති සියලුම කාර්යාල සංවිධාන කටයුතු සඳහා පමණි. අදාළ කාර්යාල සංවිධාන කටයුතු සඳහා පමණි.
- 22.6 ව්‍යවස්ථාපිත වශයෙන් සඳහන් කර ඇති සියලුම කාර්යාල සංවිධාන කටයුතු සඳහා පමණි. අදාළ කාර්යාල සංවිධාන කටයුතු සඳහා පමණි.